

アルミ枠 UD式曲面スチール緑板(ホーロー白板)
(アースリーボード仕様・水溶性接着剤貼)
断面図 1 / 3

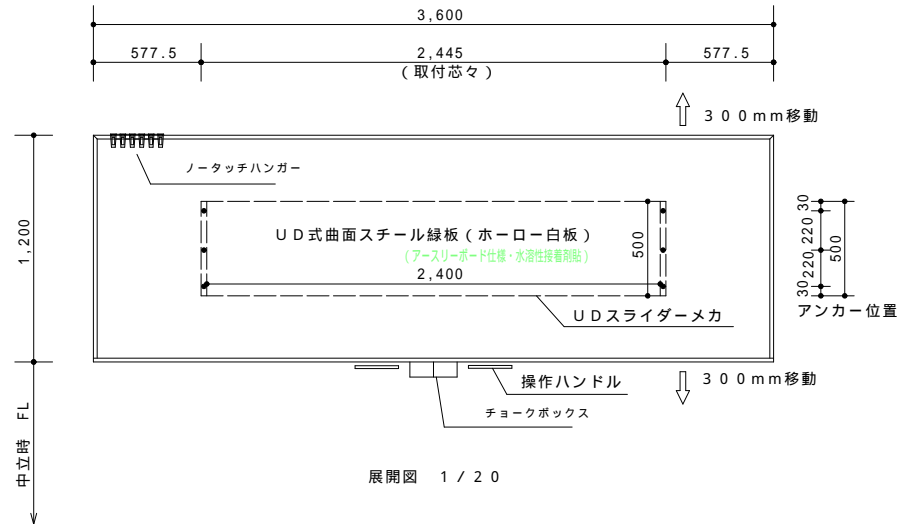
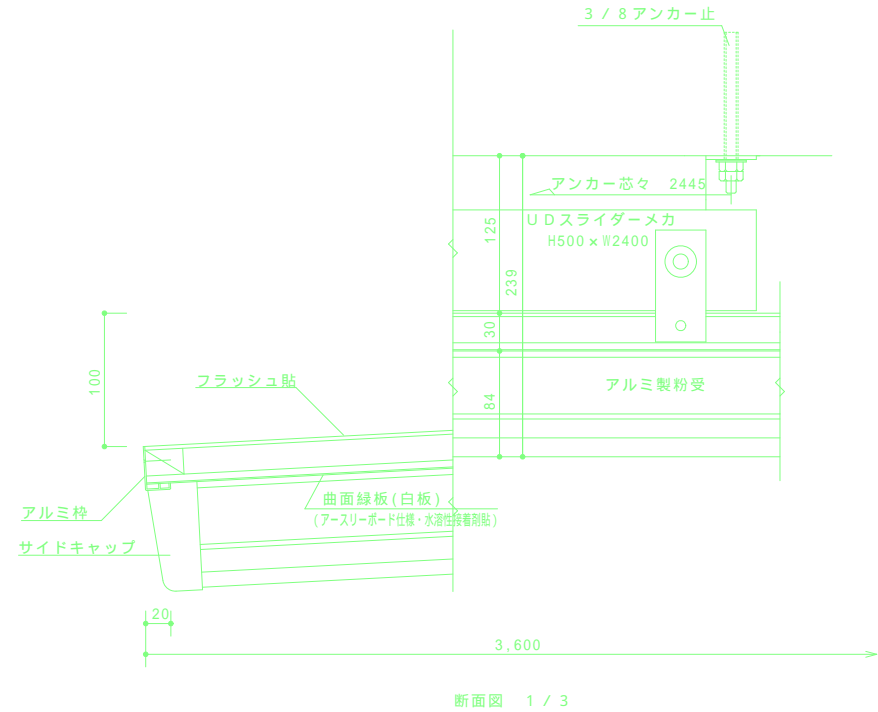

工事名		確認印	年	月	日
品名	アルミ枠 UD式曲面スチール緑板(ホーロー白板) (アースリーボード仕様・水溶性接着剤貼)				

日本工業規格表示認定工場 第875070号
内装仕上工事業 (般・13)第8213号
黒田黒板 株式会社
宮崎県宮崎市山崎町下ノ原971-1
TEL 0985-24-2828 FAX 0985-27-8712

設計年月日	番号
社長	担当
製図	縮尺
	図示